

# フィードバックコントローラ Feedback controller

## ピエゾ振動機の定速度搬送に！

For constant-rate feeding with piezo vibrator

従来より使用している当社開発の圧電式振動センサを使用し振動加速度を一定に保持しワーク搬送速度を安定化させるシステムです。

新型デジタルコントローラでは、フィードバックユニットを装着する事で、フィードバックコントローラにする事が可能となります。

また、従来品と比較し、基板面積 1/4 と省スペースになりました。

The feedback controller is a system for stabilizing the work transfer speed employing the piezoelectric type vibration sensor developed by our company that has been used so as to maintain the constant vibration acceleration.

The new type digital controller is adding an feedback unit, and can be used as a feedback controller.

In addition, compared to conventional products, the board saves in space to 1/4.

## ■圧電式振動センサ

piezoelectric type vibration sensor

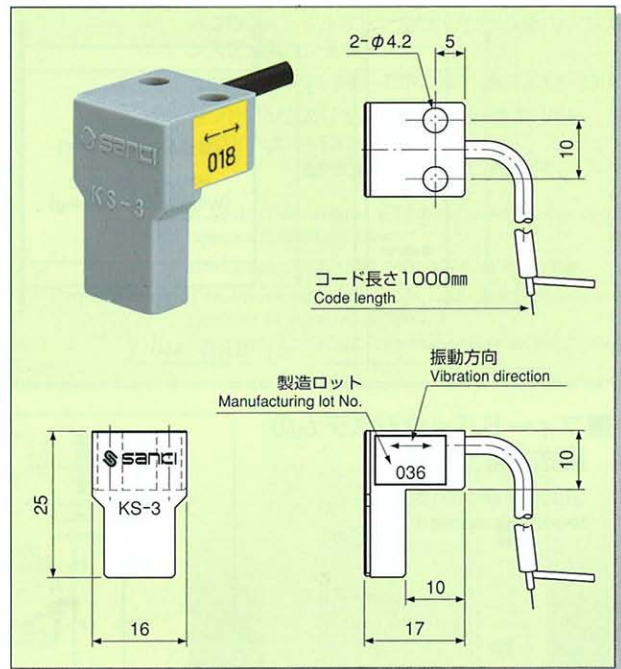

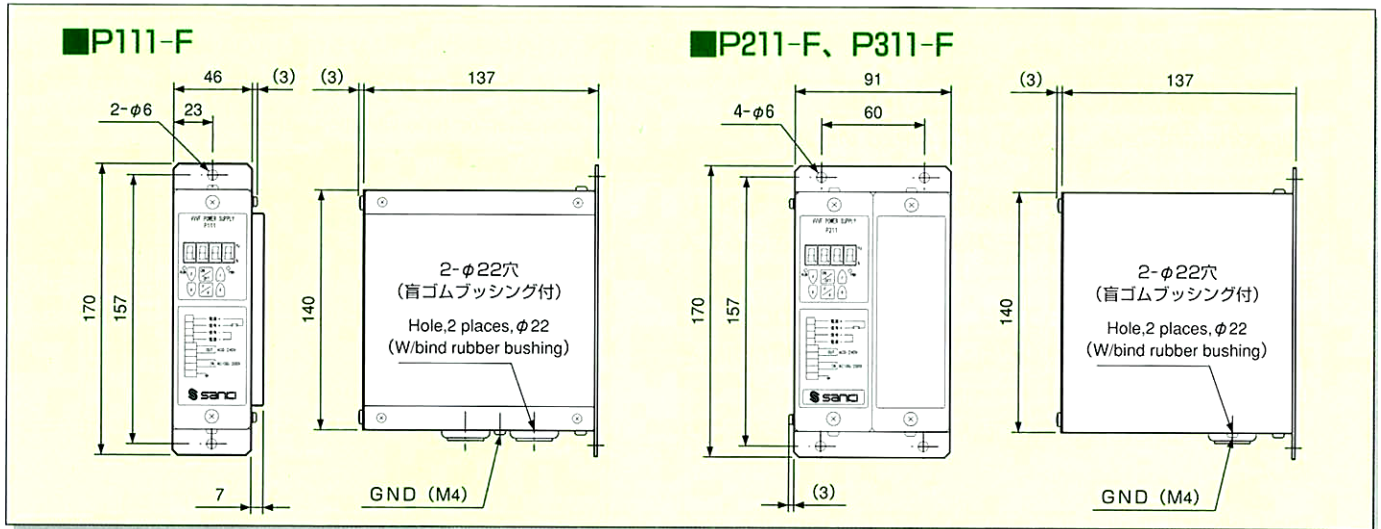

■フィードバックシステムの

搬送速度安定性

Stability of feed rate of feedback system

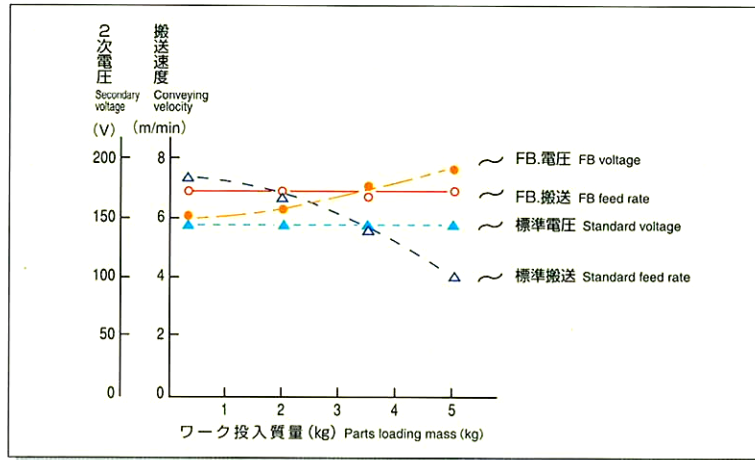

■フィードバックコントローラ標準仕様 Standard specification for feedback controller

形 式 Model	P111-F/P121-F	P211-F/P221-F	P311-F/P321-F	
機 能 Function	圧電式振動センサと組合わせた電圧フィードバック制御方式の圧電式振動機用電源 A voltage feedback power supply to piezoelectric vibrator combined with piezoelectric vibration sensor			
入力電源 Input	電 圧 Voltage AC(V)	100~220 ± 10%		
	周 波 数 Frequency (Hz)	50/60		
	相 数 Number of phases	1		
出 力 Output	電 流 Current (mA)	25	110	170
	電 圧 Voltage AC(V)	0~250 ± 10%		
	周 波 数 Frequency (Hz)	60~300 ± 10%		
	上限電圧 Upper limit voltage	275V(リミッタ付) 275V(w./limiter)		
振 動 セン サ Vibration sensor	専用圧電センサ Dedicated piezoelectric sensor			
外部制御方法 External control system	内蔵電源を使用する無電圧有接点制御、又は、外部供給電圧(DC12V~24V)による無接点制御のいずれかを選択使用 Voltageless contacts with self-contained power supply or contactless control with externally supplied voltage(12 to 24 VDC)			
使用周囲温度 Operating ambient temperature	0°C~+40°C(但し、氷結しないこと。)			
使用周囲湿度 Operating ambient humidity	10~90%RH(但し、結露しないこと。)			
電 源 容 量 Power capacity (VA)	45	80	100	
組 合 せ 振 動 機 Vibrators to be combined	ボウルフィーダ Bowl feeder PEF-90A	PEF-90A PEF-120A	PEF-150A PEF-190A PEF-230A	PEF-300A PEF-390A PEF-460A
	インラインフィーダ In-line feeder	PEF-L5A PEF-L15A PEF-L25A PEF-L30A PEF-L75AG	PEF-L60A PEF-L125A PEF-L150AG PEF-L200AG PEF-L250AG	—

※P121-F、P221-F、P321-FはBOXなし(システムコントローラのスロットタイプ) ※P121-F、P221-F、P321-F is the unit type controller for system(without Box)